

FACI 15 SSP/SSL-M пеллеты (заднее/боковое расположение бункера)

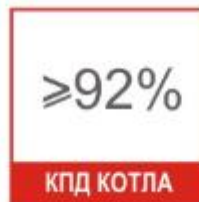

- ✓ 3-х рядный теплообменник
- ✓ 2-х шнековая система автоматической подачи топлива (вероятность возгорания топлива в бункере отсутствует!)
- ✓ высококачественная сталь
- ✓ чугунная горелка
- ✓ топливный бункер для непрерывной работы
- ✓ предварительное смешивание воздуха для повышения КПД
- ✓ объемная чаша для горения
- ✓ цифровая панель управления
- ✓ Возможность самостоятельной установки бункера как справа, так и слева (у Фасисерии «М»)



Пеллетный котел FACI 15 – для отопления любых помещений площадью от 100 до 150 кв.м. Мощность 15 кВт. Простой и надежный котел, работает на древесных гранулах любого качества, возможно использование агропеллет (например, гречишных). Котел работает в автоматическом режиме подачи топлива (гранул) из бункера в горелку. Пеллеты засыпаются в бункер котла, откуда подаются шнековым механизмом. Пеллетный котел FACI оснащен 2-х шнековой системой подачи гранул, что исключает возможность возгорания пеллет в бункере. Все пеллетные котлы FACI комплектуются чугунной горелкой, что значительно увеличивает срок службы. Вся работа котла регулируется цифровой панелью управления.

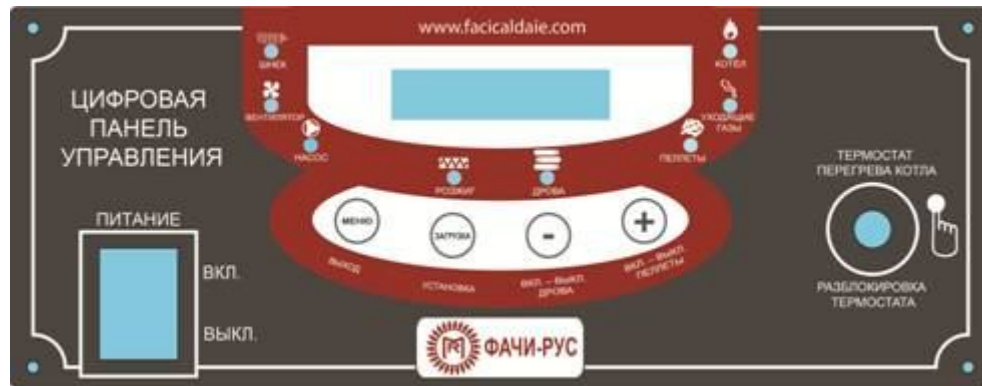

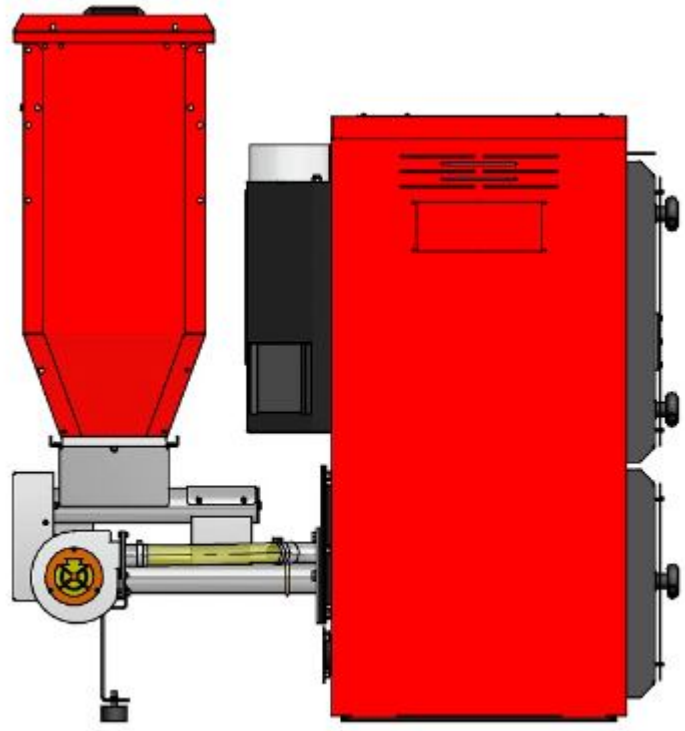



FACI 20 SSP/SSL-M пеллеты (заднее/боковое расположение бункера)



- ✓ 3-х рядный теплообменник
- ✓ 2-х шнековая система автоматической подачи топлива (вероятность возгорания топлива в бункере отсутствует!)
- ✓ высококачественная сталь
- ✓ чугунная горелка
- ✓ топливный бункер для непрерывной работы
- ✓ предварительное смешивание воздуха для повышения КПД
- ✓ объемная чаша для горения
- ✓ цифровая панель управления
- ✓ Возможность самостоятельной установки бункера как справа, так и слева (у Faciserии «М»)



Пеллетный котел FACI 20 – для отопления любых помещений площадью от 150 до 200 кв.м. Мощность 20 кВт. Простой и надежный котел, работает на древесных гранулах любого качества, возможно использование агропеллет (например, гречишных). Котел работает в автоматическом режиме подачи топлива (гранул) из бункера в горелку. Пеллеты засыпаются в бункер котла, откуда подаются шнековым механизмом. Пеллетный котел FACI оснащен 2-х шнековой системой подачи гранул, что исключает возможность возгорания пеллет в бункере. Все пеллетные котлы FACI комплектуются чугунной горелкой, что значительно увеличивает срок службы. Вся работа котла регулируется цифровой панелью управления.

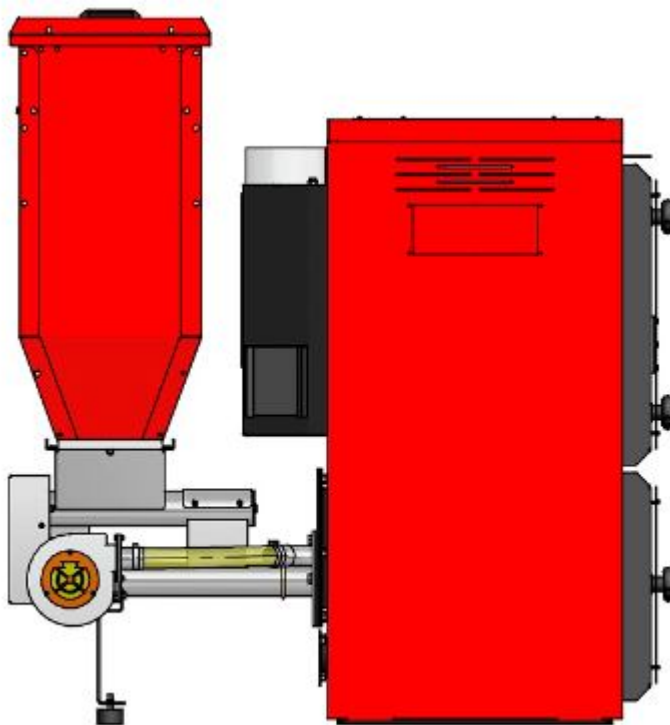



FACI 26 SSP/SSL-Мпеллеты (заднее/боковое расположение бункера)



- ✓ 3-х рядный теплообменник
- ✓ 2-х шнековая система автоматической подачи топлива (вероятность возгорания топлива в бункере отсутствует!)
- ✓ высококачественная сталь
- ✓ чугунная горелка
- ✓ топливный бункер для непрерывной работы
- ✓ предварительное смешивание воздуха для повышения КПД
- ✓ объемная чаша для горения
- ✓ цифровая панель управления
- ✓ турбулизаторы
- ✓ Возможность самостоятельной установки бункера как справа, и слева (у Faciserии «М»)



Пеллетный котел FACI 26 – для отопления любых помещений площадью от 200 до 260 кв.м. Мощность 26 кВт.

Простой и надежный котел, работает на древесных гранулах любого качества, возможно использование агропеллет (например, гречишных).

Котел работает в автоматическом режиме подачи топлива (гранул) из бункера в горелку. Пеллеты засыпаются в бункер котла, откуда подаются

шнековым механизмом. Пеллетный котел FACI оснащен 2-х шнековой системой подачи гранул, что исключает возможность возгорания пеллет в бункере.

Все pelletные котлы FACI комплектуются чугунной горелкой, что значительно увеличивает срок службы. Вся работа котла регулируется цифровой панелью управления.

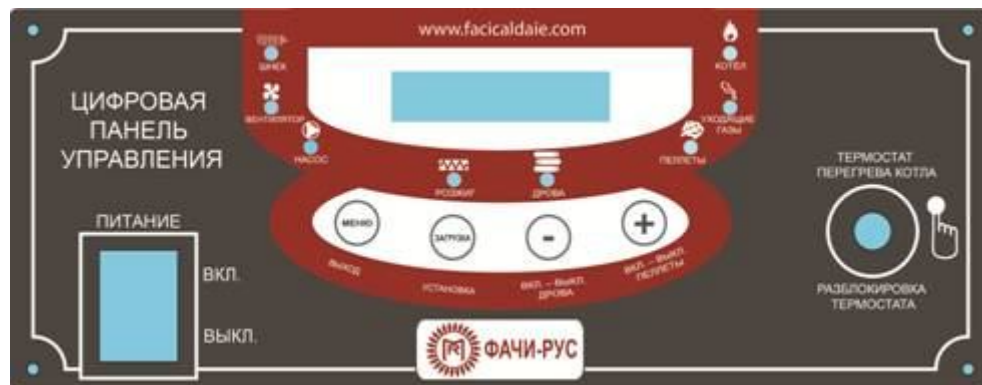

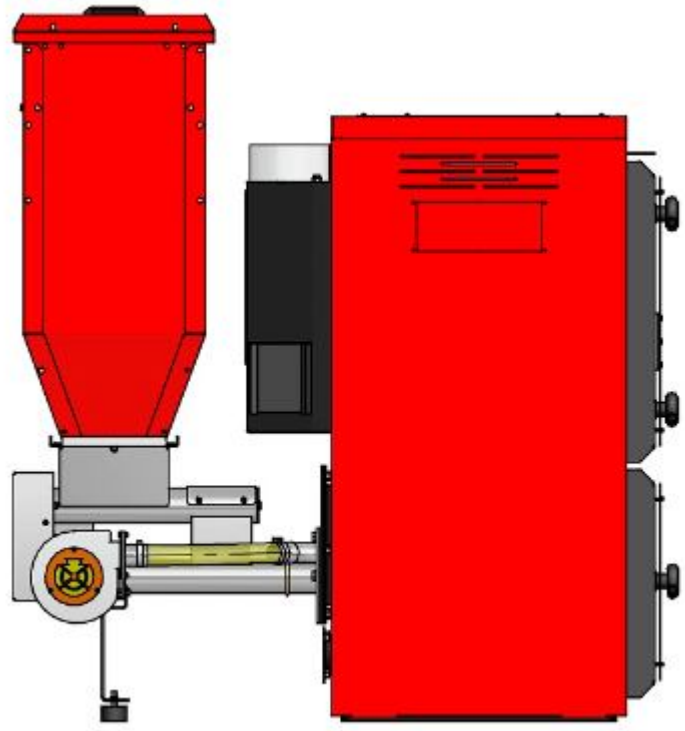

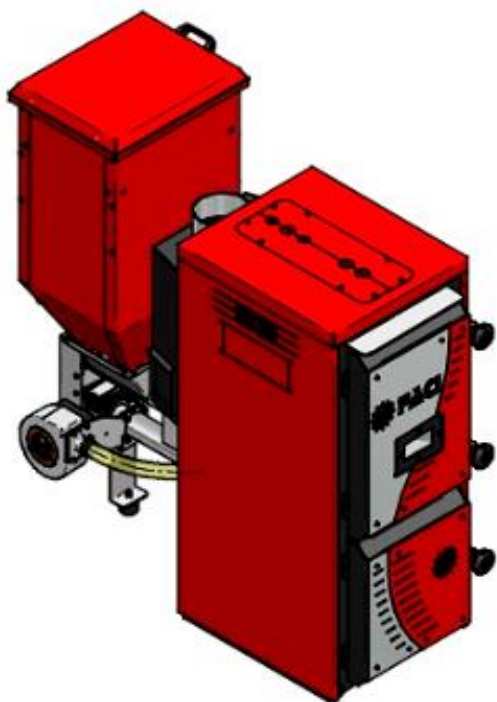



FАСi 34 SSL/SSP пеллеты (боковое или заднее расположение бункера)

- ✓ 3-х рядный теплообменник
- ✓ 2-х шнековая система автоматической подачи топлива (вероятность возгорания топлива в бункере минимальна)
- ✓ высококачественная сталь
- ✓ чугунная горелка
- ✓ топливный бункер для непрерывной работы
- ✓ предварительное смешивание воздуха для топлива
- ✓ объемная чаша для горения
- ✓ цифровая панель управления
- ✓ ящик для золы

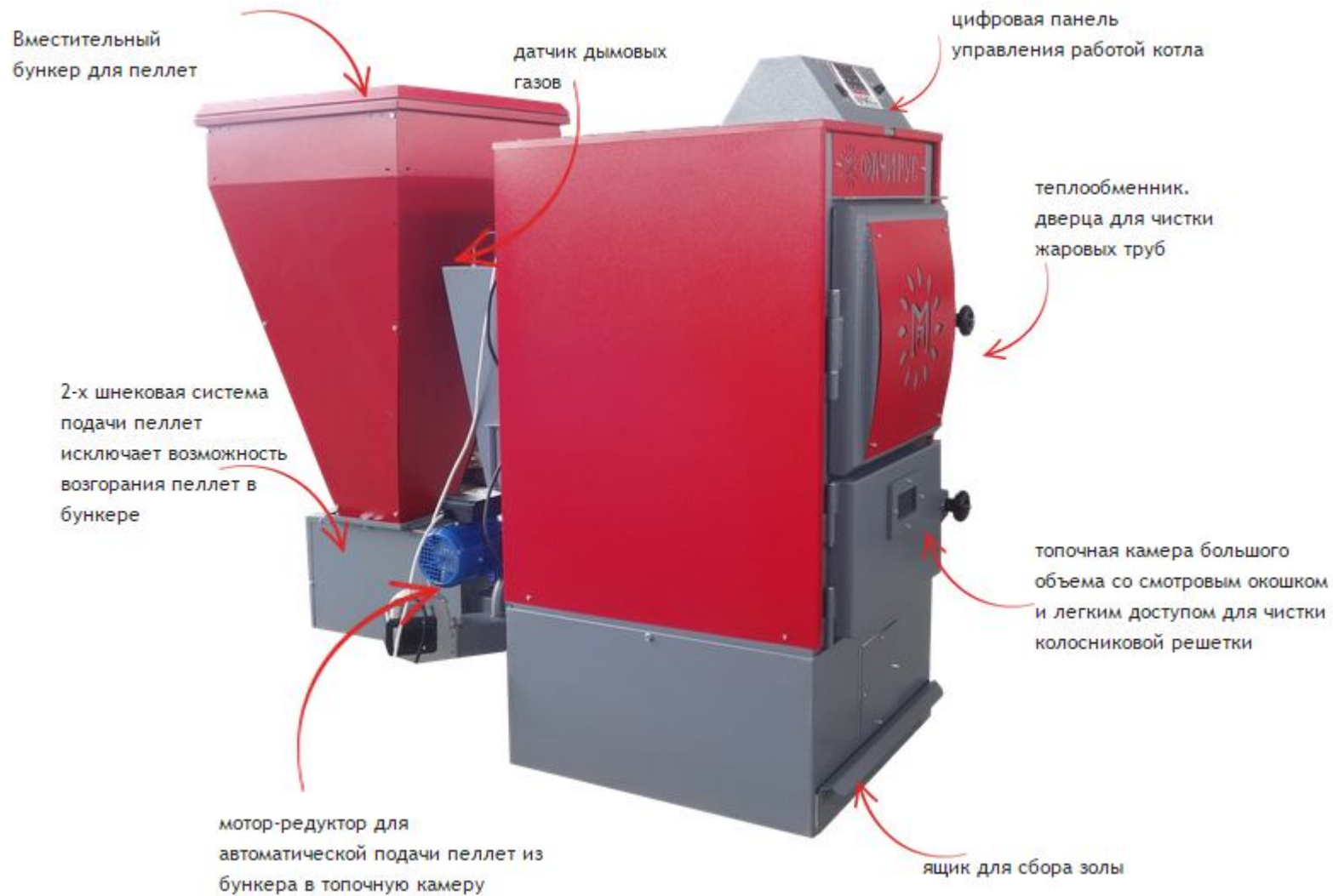



Пеллетный котел FACI 34 – для отопления любых помещений площадью от 250 до 340 кв.м. Мощность 34 кВт. Простой и надежный котел, работает на древесных гранулах любого качества, возможно использование агропеллет (например, гречишных). Котел работает в автоматическом режиме подачи топлива (гранул) из бункера в горелку. Пеллеты засыпаются в бункер котла, откуда подаются шнековым механизмом. Пеллетный котел FACI оснащен 2-х шнековой системой подачи гранул, что исключает возможность возгорания пеллет в бункере. Все пеллетные котлы FACI комплектуются чугуной горелкой, что значительно увеличивает срок службы. Вся работа котла регулируется цифровой панелью управления.





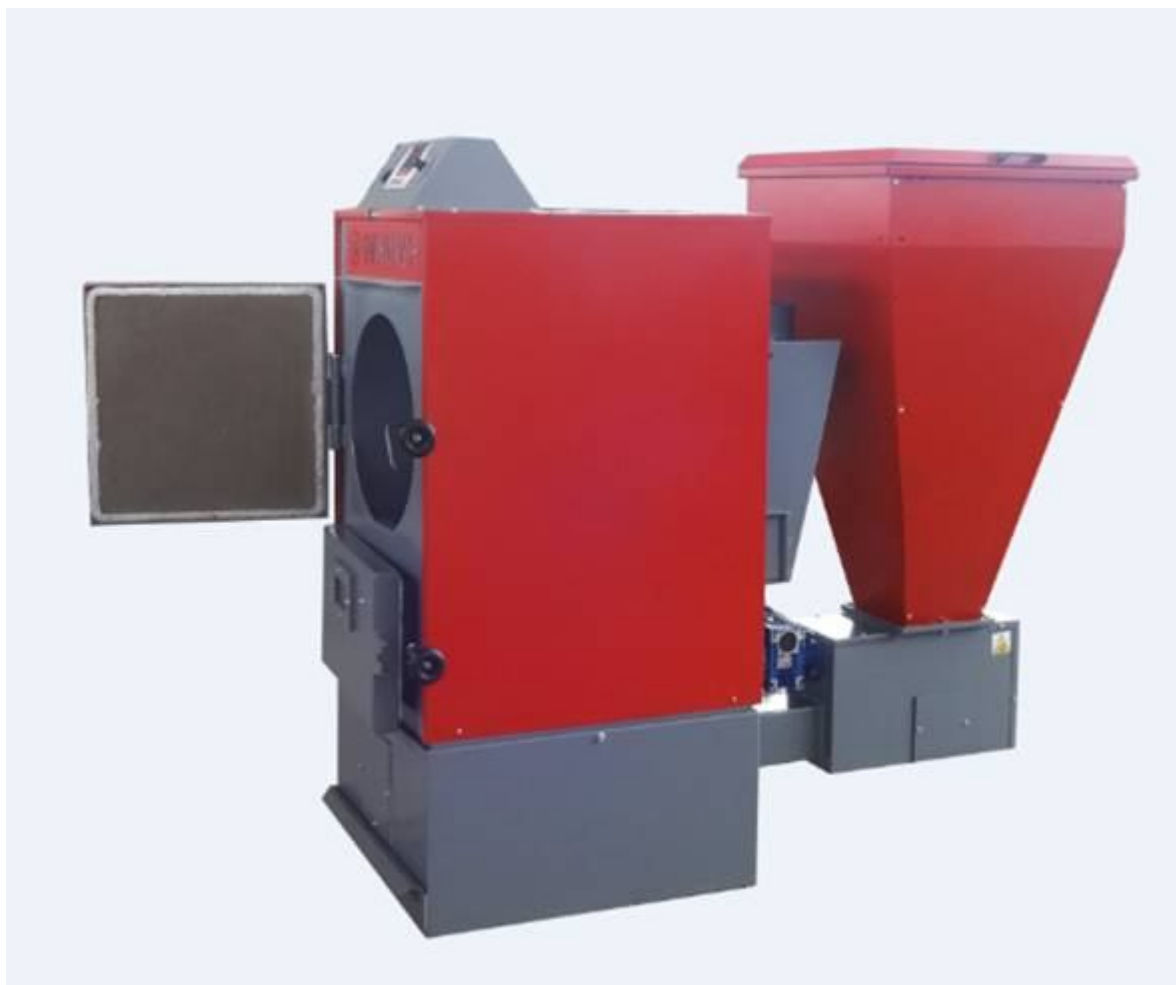

F42 SSL/SSP пеллеты (боковое или заднее расположение бункера)

- ✓ 3-х рядный теплообменник
- ✓ 2-х шнековая система автоматической подачи топлива (вероятность возгорания топлива в бункере минимальна)
- ✓ высококачественная сталь
- ✓ чугунная горелка
- ✓ топливный бункер для непрерывной работы
- ✓ предварительное смешивание воздуха для топлива
- ✓ объемная чаша для горения





Пеллетный котел FACI 42 – для отопления любых помещений площадью от 350 до 420 кв.м. Мощность 42 кВт. Простой и надежный котел, работает на древесных гранулах любого качества, возможно использование агропеллет (например, гречишных). Котел работает в автоматическом режиме подачи топлива (гранул) из бункера в горелку. Пеллеты засыпаются в бункер котла, откуда подаются шнековым механизмом. Пеллетный котел FACI оснащен 2-х шнековой системой подачи гранул, что исключает возможность возгорания пеллет в бункере. Все пеллетные котлы FACI комплектуются чугунной горелкой, что значительно увеличивает срок службы. Вся работа котла регулируется цифровой панелью управления.





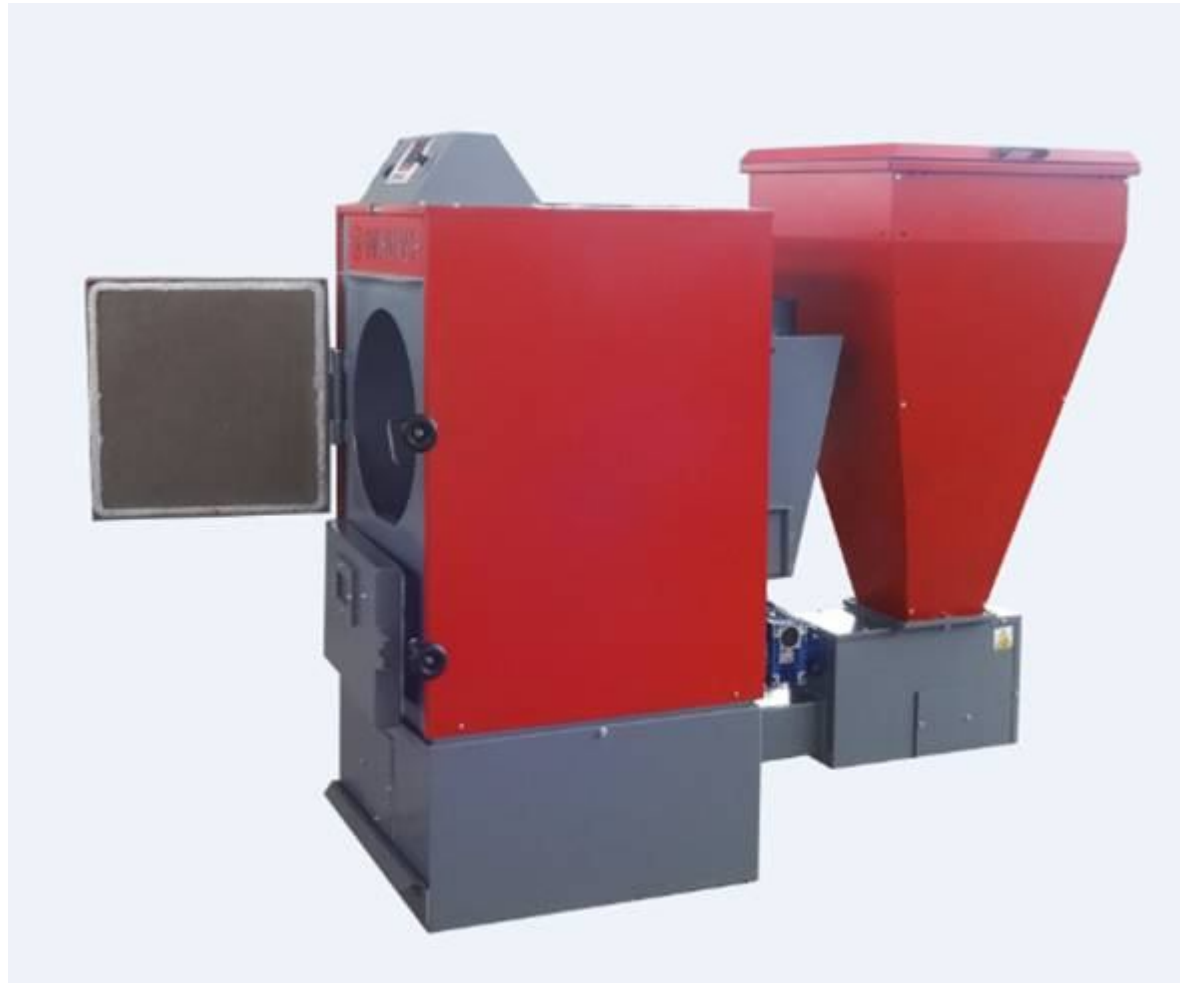

FACI 51 SSL/SSP пеллеты (боковое или заднее расположение бункера)

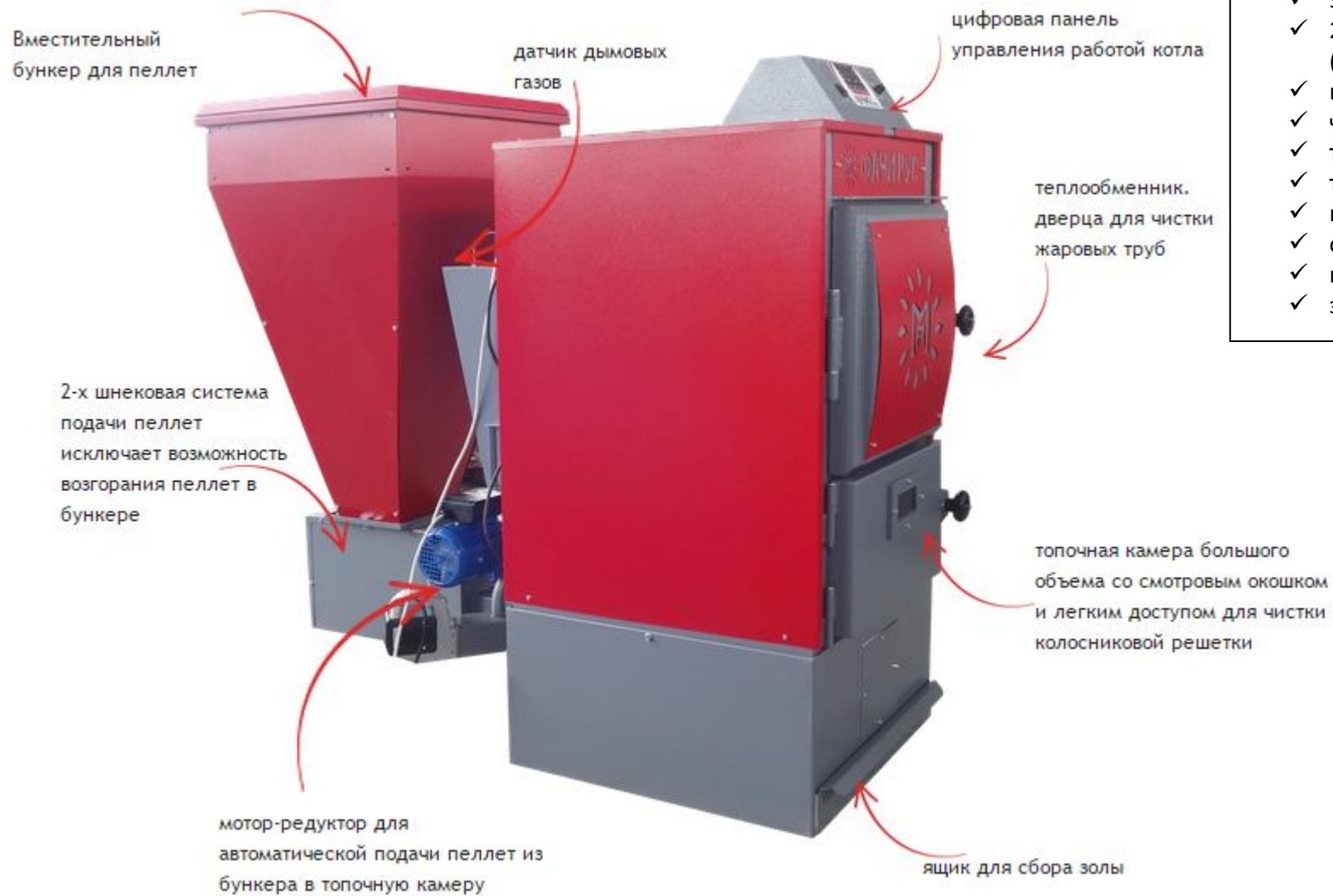

- ✓ 3-х рядный теплообменник
- ✓ 2-х шнековая система автоматической подачи пеллет (вероятность возгорания топлива в бункере исключена)
- ✓ высококачественная сталь
- ✓ чугунная горелка
- ✓ турбулизаторы
- ✓ топливный бункер для непрерывной работы
- ✓ предварительное смешивание воздуха с топливом
- ✓ объемная чаша для горения
- ✓ цифровая панель управления
- ✓ зольный ящик



Пеллетный котел FACI 51 – для отопления любых помещений площадью от 400 до 510 кв.м. Мощность 51 кВт.
 Простой и надежный котел, работает на древесных гранулах любого качества, возможно использование агропеллет (например, гречишных).
 Котел работает в автоматическом режиме подачи топлива (гранул) из бункера в горелку. Пеллеты засыпаются в бункер котла, откуда подаются шнековым механизмом. Пеллетный котел FACI оснащен 2-х шнековой системой подачи гранул, что исключает возможность возгорания пеллет в бункере.
 Котел FACI 51 в стандартной комплектации имеет набор турбулизаторов (завихрителей дымовых газов, увеличивающих КПД котла на 3-4%)
 Все пеллетные котлы FACI комплектуются чугуной горелкой, что значительно увеличивает срок службы.
 Вся работа котла регулируется цифровой панелью управления.





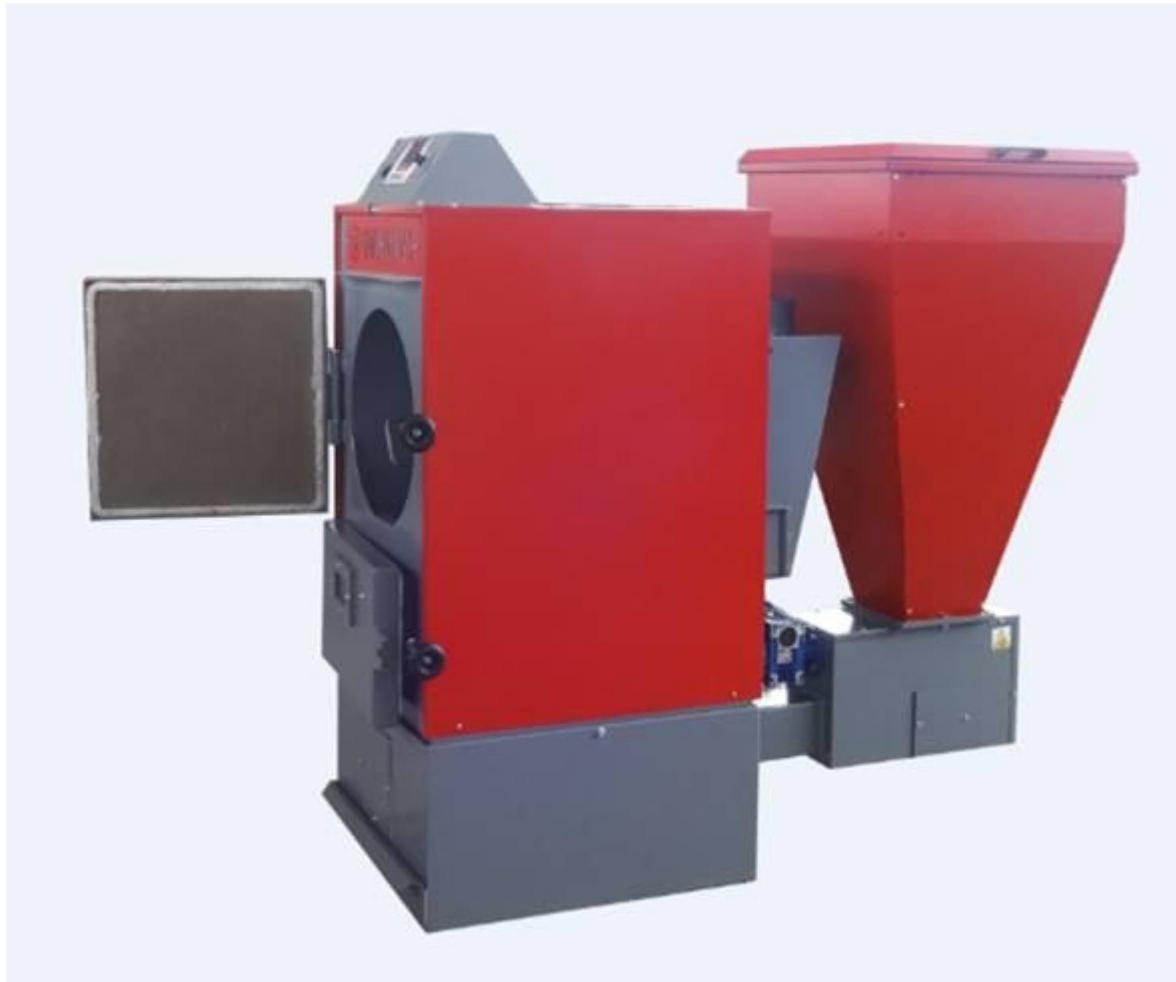

FACI 78 SSL/SSP пеллеты (боковое или заднее расположение бункера)



- ✓ 3-х рядный теплообменник
- ✓ 2-х шнековая система автоматической подачи топлива (вероятность возгорания топлива в бункере отсутствует!)
- ✓ высококачественная сталь
- ✓ чугунная горелка
- ✓ топливный бункер для непрерывной работы
- ✓ предварительное смешивание воздуха для повышения КПД
- ✓ объемная чаша для горения
- ✓ цифровая панель управления
- ✓ ящик для сбора золы



Пеллетный котел FACI 78 – для отопления любых помещений площадью от 650 до 780 кв.м. Мощность 78 кВт.

Простой и надежный котел, работает на древесных гранулах любого качества, возможно использование агропеллет (например, гречишных).

Котел работает в автоматическом режиме подачи топлива (гранул) из бункера в горелку. Пеллеты засыпаются в бункер котла, откуда подаются шнековым механизмом. Пеллетный котел FACI оснащен 2-х шнековой системой подачи гранул, что исключает возможность возгорания пеллет в бункере.

Все пеллетные котлы FACI комплектуются чугунной горелкой, что значительно увеличивает срок службы.

Вся работа котла регулируется цифровой панелью управления.







FACI 105 SSL/SSP пеллеты (боковое или заднее расположение бункера)



- ✓ 3-х рядный теплообменник
- ✓ 2-х шнековая система автоматической подачи топлива (вероятность возгорания топлива в бункере отсутствует!)
- ✓ высококачественная сталь
- ✓ чугунная горелка
- ✓ топливный бункер для непрерывной работы 400 литров
- ✓ предварительное смешивание воздуха для повышения КПД
- ✓ объемная чаша для горения
- ✓ цифровая панель управления
- ✓ ящик для сбора



Пеллетный котел FACI 105 – для отопления любых помещений площадью от 800 до 1050 кв.м. Мощность 105 кВт.

Простой и надежный котел, работает на древесных гранулах любого качества, возможно использование агропеллет (например, гречишных).

Котел работает в автоматическом режиме подачи топлива (гранул) из бункера в горелку. Пеллеты засыпаются в бункер котла, откуда подаются шнековым механизмом. Пеллетный котел FACI оснащен 2-х шнековой системой подачи гранул, что исключает возможность возгорания пеллет в бункере.

Все pelletные котлы FACI комплектуются чугунной горелкой, что значительно увеличивает срок службы. Вся работа котла регулируется цифровой панелью управления.

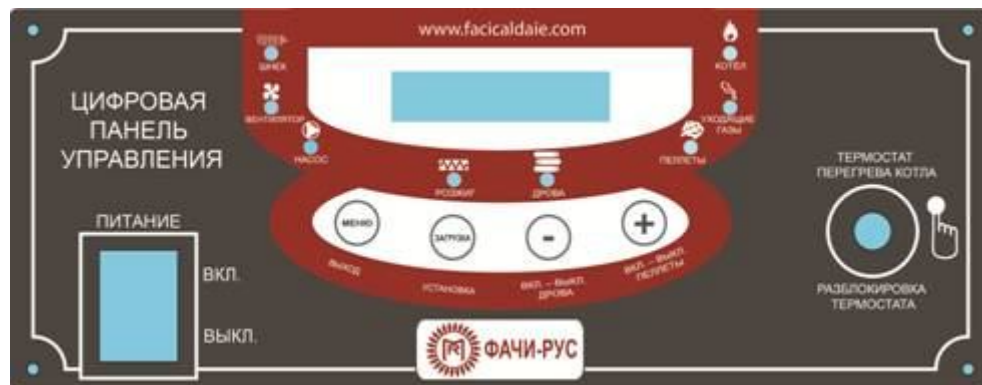

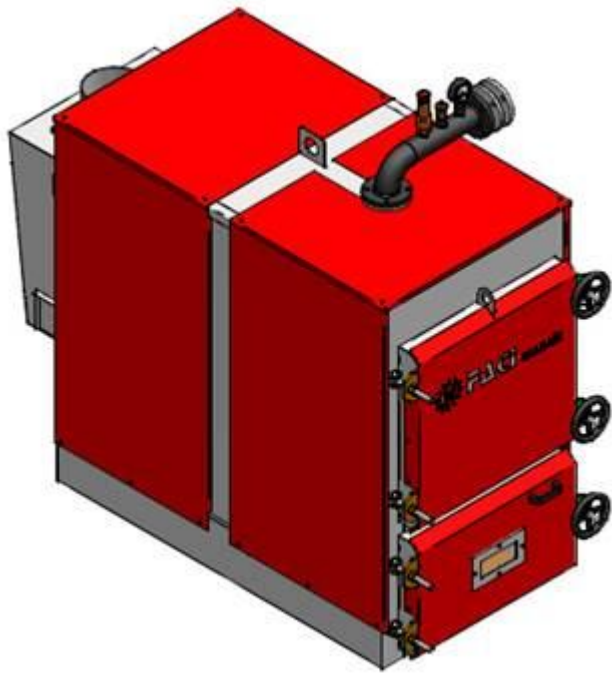



FACI 130 SSL/SSP пеллеты (боковое или заднее расположение бункера)



- ✓ 3-х рядный теплообменник
- ✓ 2-х шнековая система автоматической подачи топлива (вероятность возгорания топлива в бункере отсутствует!)
- ✓ высококачественная сталь
- ✓ чугунная горелка
- ✓ топливный бункер для непрерывной работы 400 литров
- ✓ предварительное смешивание воздуха для повышения КПД
- ✓ объемная чаша для горения
- ✓ цифровая панель управления
- ✓ ящик для сбора



Пеллетный котел FACI 130 – для отопления любых помещений площадью от 1000 до 1300 кв.м. Мощность 130 кВт.

Простой и надежный котел, работает на древесных гранулах любого качества, возможно использование агропеллет (например, гречишных).

Котел работает в автоматическом режиме подачи топлива (гранул) из бункера в горелку. Пеллеты засыпаются в бункер котла, откуда подаются шнековым механизмом. Пеллетный котел FACI оснащен 2-х шнековой системой подачи гранул, что исключает возможность возгорания пеллет в бункере.

Все пеллетные котлы FACI комплектуются чугунной горелкой, что значительно увеличивает срок службы.

Вся работа котла регулируется цифровой панелью управления.

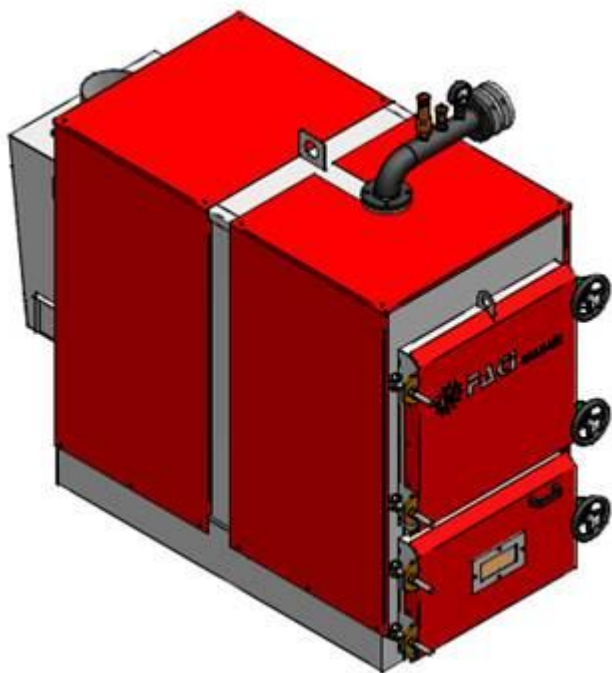



FCI 208 SSL/SSP пеллеты (боковое или заднее расположение бункера)



- ✓ 3-х рядный теплообменник
- ✓ 2-х шнековая система автоматической подачи топлива (вероятность возгорания топлива в бункере отсутствует!)
- ✓ высококачественная сталь
- ✓ чугунная горелка
- ✓ топливный бункер для непрерывной работы
- ✓ предварительное смешивание воздуха для повышения КПД
- ✓ объемная чаша для горения
- ✓ оперативный бункер 400 литров
- ✓ цифровая панель управления



Пеллетный котел FACI 208 – для отопления любых помещений площадью от 1500 до 2080 кв.м. Мощность 208 кВт.
Простой и надежный котел, работает на древесных гранулах любого качества, возможно использование агропеллет (например, гречишных).

Котел работает в автоматическом режиме подачи топлива (гранул) из бункера в горелку. Пеллеты засыпаются в бункер котла, откуда подаются шнековым механизмом. Пеллетный котел FАCІ оснащен 2-х шнековой системой подачи гранул, что исключает возможность возгорания пеллет в бункере. Все пеллетные котлы FАCІ комплектуются чугунной горелкой, что значительно увеличивает срок службы. Вся работа котла регулируется цифровой панелью управления.

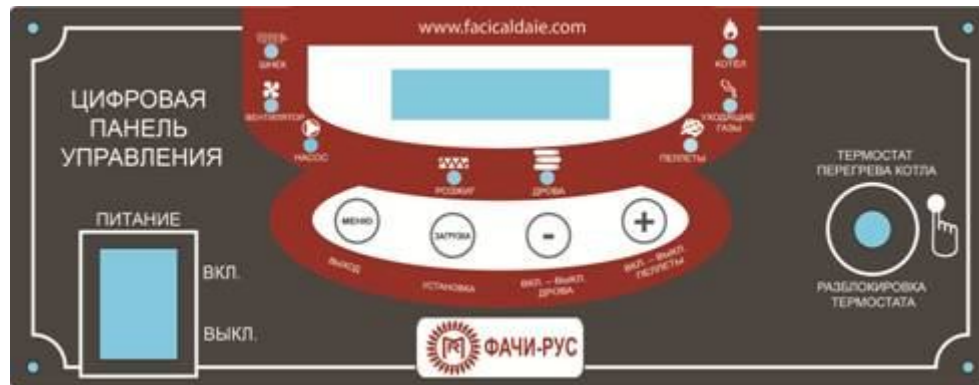

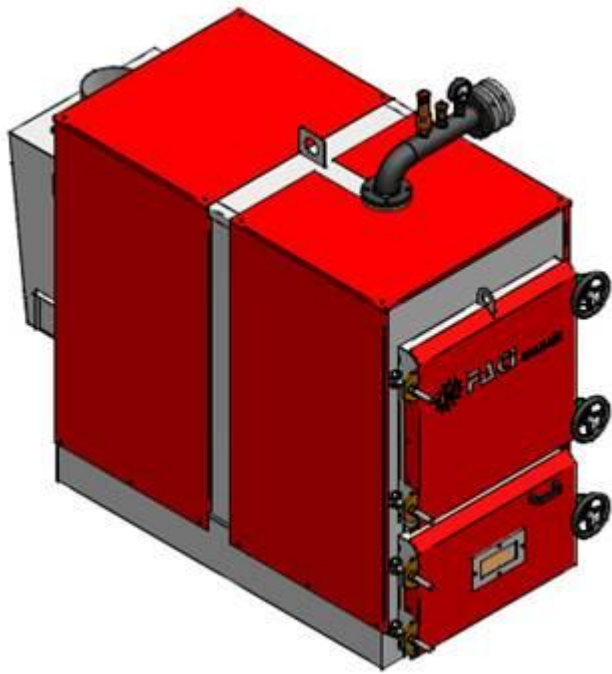





FACI 258 SSL/SSP пеллеты (боковое или заднее расположение бункера)



- ✓ 3-х рядный теплообменник
- ✓ 2-х шнековая система автоматической подачи топлива (вероятность возгорания топлива в бункере отсутствует!)
- ✓ высококачественная сталь
- ✓ чугунная горелка
- ✓ топливный бункер для непрерывной работы
- ✓ предварительное смешивание воздуха для повышения КПД
- ✓ объемная чаша для горения
- ✓ цифровая панель управления
- ✓ оперативный бункер 400 литров

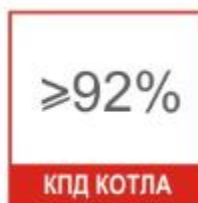

Пеллетный котел FACI 258 – для отопления любых помещений площадью от 2100 до 2580 кв.м. Мощность 258 кВт.
Простой и надежный котел, работает на древесных гранулах любого качества, возможно использование агропеллет (например, гречишных).

Котел работает в автоматическом режиме подачи топлива (гранул) из бункера в горелку. Пеллеты засыпаются в бункер котла, откуда подаются шнековым механизмом. Пеллетный котел FACI оснащен 2-х шнековой системой подачи гранул, что исключает возможность возгорания пеллет в бункере. Все пеллетные котлы FACI комплектуются чугуной горелкой, что значительно увеличивает срок службы. Вся работа котла регулируется цифровой панелью управления.

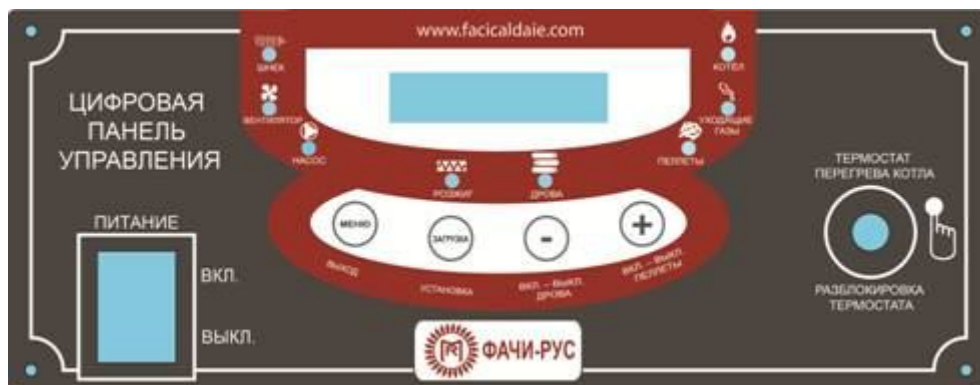





FACI 386 SSP пеллеты (заднее расположение бункера)



- ✓ 3-х рядный теплообменник
- ✓ 2-х шнековая система автоматической подачи топлива (вероятность возгорания топлива в бункере отсутствует!)
- ✓ высококачественная сталь
- ✓ чугунная горелка
- ✓ топливный бункер для непрерывной работы
- ✓ предварительное смешивание воздуха для повышения КПД
- ✓ объемная чаша для горения
- ✓ цифровая панель управления
- ✓ оперативный бункер 400 литров



Пеллетный котел FACI 386 – для отопления любых помещений площадью от 3000 до 3700 кв.м. Мощность 386 кВт.
Простой и надежный котел, работает на древесных гранулах любого качества, возможно использование агропеллет (например, гречишных).

Котел работает в автоматическом режиме подачи топлива (гранул) из бункера в горелку. Пеллеты засыпаются в бункер котла, откуда подаются шнековым механизмом. Пеллетный котел FACI оснащен 2-х шнековой системой подачи гранул, что исключает возможность возгорания пеллет в бункере. Возможно увеличение штатного бункера. Все пеллетные котлы FACI комплектуются чугунной горелкой, что значительно увеличивает срок службы. Вся работа котла регулируется цифровой панелью управления.

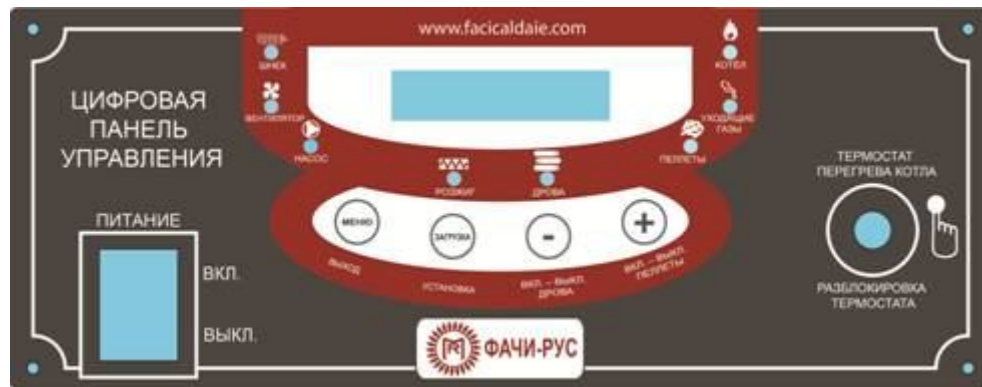



FACI 645 SSP пеллеты (заднее расположение бункера)



- ✓ 3-х рядный теплообменник
- ✓ 2-х шнековая система автоматической подачи топлива (вероятность возгорания топлива в бункере отсутствует!)
- ✓ высококачественная сталь
- ✓ чугунная горелка
- ✓ топливный бункер для непрерывной работы
- ✓ предварительное смешивание воздуха для повышения КПД
- ✓ объемная чаша для горения
- ✓ цифровая панель управления
- ✓ оперативный бункер 400 литров



Пеллетный котел FACI 645 – для отопления любых помещений площадью от 5000 до 6500 кв.м. Мощность 386 кВт.
Простой и надежный котел, работает на древесных гранулах любого качества, возможно использование агропеллет (например, гречишных).

Котел работает в автоматическом режиме подачи топлива (гранул) из бункера в горелку. Пеллеты засыпаются в бункер котла, откуда подаются шнековым механизмом. Пеллетный котел FACI оснащен 2-х шнековой системой подачи гранул, что исключает возможность возгорания пеллет в бункере. Возможно увеличение штатного бункера. Все пеллетные котлы FACI комплектуются чугунной горелкой, что значительно увеличивает срок службы. Вся работа котла регулируется цифровой панелью управления.

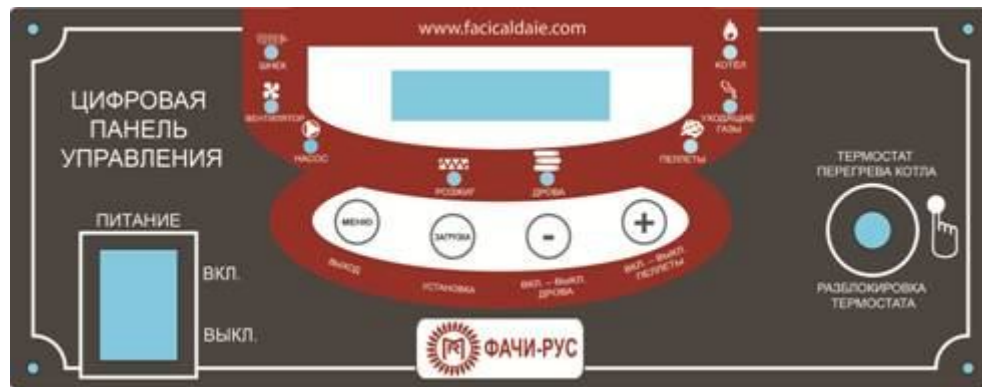



Котлы на щепе (Faci FSS)

Котёл на различных видах биотоплива представлен моделями FSS 115, FSS 208, FSS 386. Позволяет использовать в качестве топлива щепу, опилки, ореховую скорлупу, сосновые шишки, прочую биомассу фракцией не более 40 мм. по максимальному размеру. Также котёл может работать на пеллетах.

Рабочая мощность котла не нормируется и зависит от вида и характеристик используемого топлива. Котёл укомплектован подвижным топливным бункером емкостью 800 л, двухшнековой системой топливоподачи. Для обеспечения оптимального горения на котле установлен нагнетающий вентилятор, который подаёт воздух в горелку и отдельные части камеры горения.

Котёл укомплектован дымососом для обеспечения равномерной тяги и стабильного режима горения при использовании различных видов топлива и при различных погодных условиях.



FACI FSS 115

Автоматический котел на щепе (или опиле) мощностью 115 кВт.

FACI FSS 208

Автоматический котел на щепе (или опиле) мощностью 208 кВт.

FACI FSS 386

Автоматический котел на щепе (или опиле) мощностью 386 кВт.





С уважением, Гилязов Родион

Группа компаний «ФАЧИ-РУС»

Тел. 8-800-550-2004 (бесплатные звонки по территории РФ)

Моб. +7 922-720-22-44

Офис +7 (351) 220-22-19

Skype: rodion2888

www.faci-boilers.ru

Сервисная служба:

Коптяков Павел

8-922-721-95-04

